

FL1F-RD1

Product Information A5E36247636-AA B-1822(0)

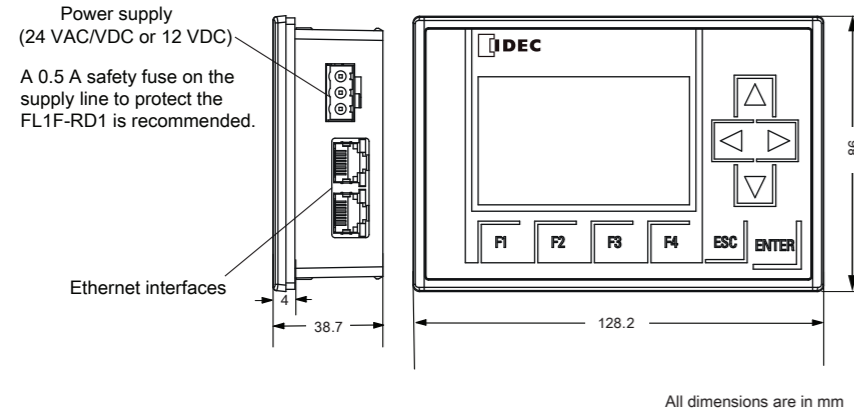

➡ You can use the FL1F-RD1 module only with IDEC SmartRelay series, and in following hazardous locations:

- Class.I, Div. 2, Group. A, B, C, D T4
- Class.I, Zone 2, Group.IIC, T4.

Mounting hole dimensions

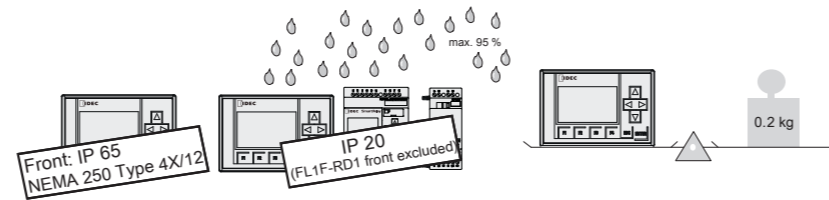
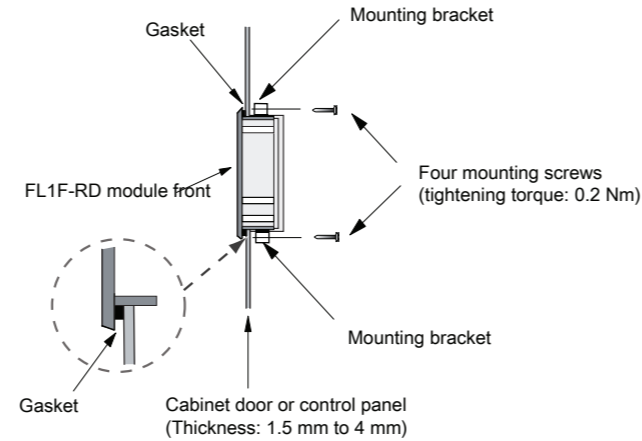
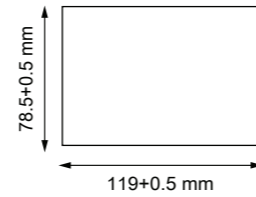

- Mounted in a vertical position
- For use on a flat surface of an IP 65 or Type 4X/12 enclosure

FL1F-RD1

$V_{12/24VDC} = 10.2...28.8 V$
 $I_{12VDC} = 145 mA$ (typical)
 $I_{24VDC} = 70 mA$ (typical)
 $V_{24VAC} = 20.4...26.4 V$
 $I_{24VAC} = 75 mA$ (typical)
 Ambient temperature= 0°C...+55°C

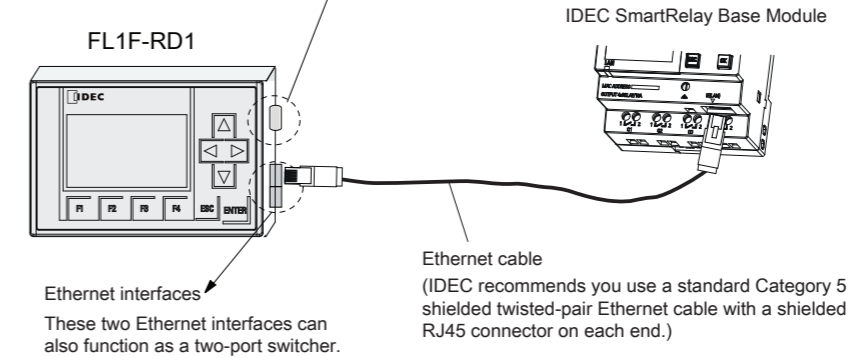
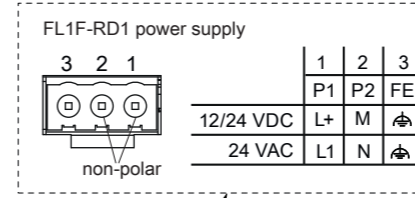

Each Ethernet interface has two status LEDs:

Rx/Tx	Flashing orange	IDEC SmartRelay is receiving/sending data across Ethernet
LINK	Steady green	IDEC SmartRelay is already connected to Ethernet

Warnung:

Explosionsgefahr – Die Geräte erst trennen, wenn die Stromversorgung unterbrochen wurde, bzw. sicher ist, dass der Einsatzbereich frei von entzündlichen Konzentrationen ist.

Warning:

Explosion hazard – Do not disconnect equipment while the circuit is live or unless the area is known to be free of ignitable concentrations.

Attention:

Danger d'explosion – Ne débranchez les appareils qu'une fois l'alimentation en courant coupée ou si la zone d'implantation de l'appareil est une zone non dangereuse.

Advertencia:

Peligro de explosión – No desconectar los aparatos a menos que se haya desconectado la alimentación eléctrica o que el área pueda considerarse no peligrosa.

Avviso:

Pericolo di esplosione – Scollegare le apparecchiature solo dopo aver disinserito l'alimentazione ed essersi accertati di operare in un luogo privo di concentrazioni infiammabili.

Uyarı:

Patlama tehlikesi – Cihazı devrede akım varken veya kullanım alanında yanıcı konsantrasyonlar olduğu biliniyorsa ayırmayın.

Waarschuwing:

Ontploffingsgevaar – Koppel apparatuur niet los, terwijl er spanning op staat of alleen wanneer u zeker weet dat het gebied vrij is van ontvlambare concentraties.

Внимание:

Взрывоопасно — Не отсоединяйте оборудование, не убедившись, что электропитание отключено или на участке отсутствует концентрация воспламеняющихся веществ.

警告:

爆炸危险 - 当电路处于通电状态或未确知产品处于非易燃区域内时, 请勿断开设备连接。

警告:

爆発の危険 - 回路が動作している場合、または引火性雰囲気のある場所であることがわかっている場合は、本機器の電源の接続を切断しないでください。

경고:

폭발 위험 - 회로가 동작 중이거나 주변에 인화성 물질이 없다고 확인되지 않은 경우 장비를 분리하지 마십시오.

Warnung:
Explosionsgefahr – Der Austausch eines oder mehrerer Bestandteile könnte die Eignung des Gerätes für Gerätegruppe I, Gerätekategorie 2 beeinträchtigen.

Warning:
Explosion hazard – Substitution of any components may impair suitability for Class I, Division 2.

Attention:
Danger d'explosion – Le remplacement de composants peut entraîner la perte de la conformité de l'appareil à la classe I, division 2.

Advertencia:
Peligro de explosión – En caso de sustituir cualquier componente el aparato puede perder la homologación para el grupo I, categoría II.

Avviso:
Pericolo di esplosione – La sostituzione di un qualsiasi componente può rendere l'apparecchiatura non idonea agli ambienti di classe I, divisione 2.

Uyarı:
Patlama tehlikesi – Herhangi bir parça değişimi cihazın Sınıf I, Bölüm 2 için uygunluğunu olumsuz etkileyebilir.

Waarschuwing:
Ontploffingsgevaar – Vervanging van onderdelen kan ervoor zorgen dat de apparatuur niet meer geschikt is voor klasse I, zone 2.

Внимание:
Взрывоопасно — Замена любых компонентов может привести к непригодности оборудования к безопасной эксплуатации в условиях класса I раздел 2.

警告:
爆炸危险 - 更换任意部件均可能会降低产品在爆炸危险场所 (Class I, Division 2) 使用时的安全性。

警告:
爆発の危険 - 部品を交換すると、Class I、Division 2に対する本装置の適合性を損なう場合があります。

경고:
폭발 위험 - 구성품을 교체하면 클래스 I, 디비전 2의 적합성에 맞지 않을 수 있습니다.

Warnung:
Explosionsgefahr - Bestandteile erst dann austauschen, wenn die Stromversorgung abgeschaltet wurde bzw. bekannt ist, dass der Einsatzbereich ungefährlich ist.

Warning:
Explosion hazard – Do not replace any component unless power has been switched off or the area is known to be non-hazardous.

Attention:
Danger d'explosion – Ne procédez au remplacement de composants qu'une fois l'alimentation en courant coupée ou si la zone d'implantation de l'appareil n'est pas une zone dangereuse.

Advertencia:
Peligro de explosión – No sustituir ningún componente, a menos que se haya desconectado la alimentación eléctrica o que el área pueda considerarse no peligrosa.

Avviso:
Pericolo di esplosione – Sostituire i componenti solo dopo aver disinserito l'alimentazione o essersi accertati di operare in un luogo sicuro.

Uyarı:
Patlama tehlikesi – Parçaları ancak akım beslemesi kesilmişse veya kullanım yerinin tehlike altında olmadığı biliniyorsa değiştirin.

Waarschuwing:
Explosiegevaar - Bestanddelen pas dan vervangen, wanneer de stroomvoorziening werd uitgeschakeld resp. bekend is dat de zone ongevaarlijk is.

Внимание:
Взрывоопасно - заменять составные части только после отключения электропитания или если известно, что область применения не представляет опасности.

警告:
爆炸危险 - 除非已将电源断开或者确知产品处于非危险区域, 否则请勿进行任何部件的更换。

警告:
爆発の危険- 使用場所が爆発の危険性があるかどうか分からない場合は、電源を遮断せずにコンポーネントの交換・抜き差しを行わないでください。

경고:
폭발 위험 - 전원을 끄지 않았거나 구역에 위험이 없다고 확인되지 않은 경우 구성품을 교체하지 마십시오.

Parameter assignment menu

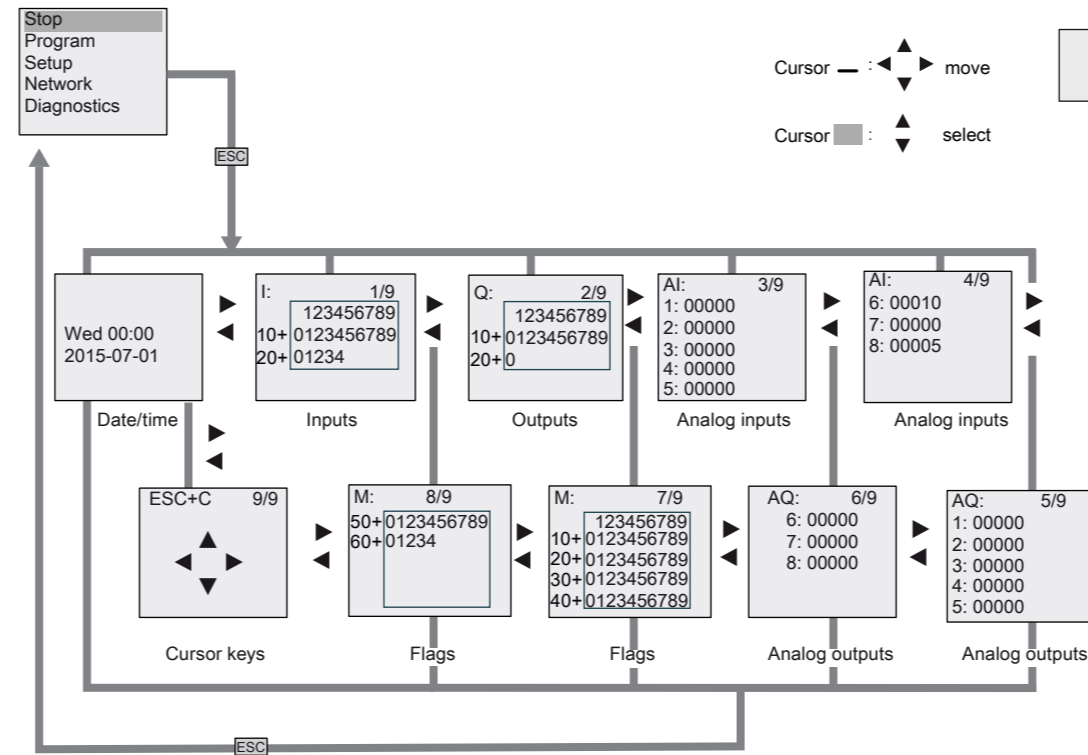

Cursor — : move
Cursor ■ : select

